

HC-M-02-PN-M-F

Moduł wkładki stykowej



Kod producenta: **1417434**

Opis produktu

Moduł wkładki stykowej, liczba biegunów: 2, Gniazdo, Pin, zastosowanie: Pneumatyka, do węży o średnicy wewnętrznej 6 mm

Dane techniczne

Wskazówki

Informacje ogólne	Do obudów HEAVYCON ADVANCE od B6 do B24 i obudów HEAVYCON od B6 do B48. Konieczna ramka montażowa modułu HEAVYCON HC-M-B...-MF..., wtyki i gniazda pneumatyczne HC-M-PN... nie znajdują się w zestawie.
Informacje ogólne	Złącza wtykowe mogą być łączone i rozłączane tylko bez obciążenia, w stanie beznapięciowym.
Informacje ogólne	Aby uniknąć kolizji styków wskutek przekrzywienia podczas montażu, zaleca się używanie kołków (HC-CST) i tulejek prowadzących (HC-CBU).

Właściwości produktu

Typ produktu	Modułowa wkładka pneumatyczna
Seria	HC-M-02-PN
Zastosowanie	Pneumatyka
Liczba biegunów	2
Wygląd wtyku	2
Numeracja styków	1 - 2
Liczba gniazd na moduły	1
Wbudowany zawór	nie
Status utrzymania danych	
Wersja artykułu	02

HC-M-02-PN-M-F

Moduł wkładki stykowej

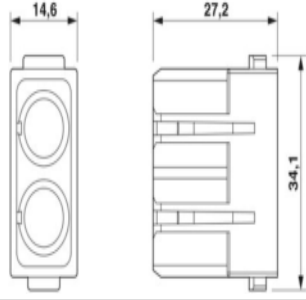

Wymiary

Rysunek wymiarowy	
Szerokość	34,2 mm
Wysokość	27,2 mm
Długość	14,6 mm
Parametry mechaniczne	
Średnica przyłącza węża podciśnieniowego	6 mm
Średnica styków	8 mm

Dane materiału

Klasa palności wg UL 94	V0
Materiał uchwytu styków	PC
Normy / przepisy	PC: Ochrona przeciwpożarowa w pojazdach szynowych – zbiory wymagań R22, R23 i R24 wg DIN EN 45545-2 (Poziom zagrożenia HL1 - HL3)

Parametry mechaniczne

Dane mechaniczne	
Liczba cykli wtykania	≥ 500

Warunki środowiskowe i żywotność

Warunki otoczenia	
Temperatura otoczenia (praca)	-40 °C ... 80 °C

Normy i przepisy

Badanie	
Normy/przepisy	PC: Ochrona przeciwpożarowa w pojazdach szynowych – zbiory wymagań R22, R23 i R24 wg DIN EN 45545-2 (Poziom zagrożenia HL1 - HL3)

HC-M-02-PN-M-F

Moduł wkładki stykowej



Montaż

Informacja montażu	<p>Zastosowanie zgodnie z przeznaczeniem wymaga również zamontowania w obudowie o stopniu ochrony IP54 lub lepszym</p> <p>- Styk pneumatyczny połączyć na zatrzask z modulem. W tym celu wsunąć styk z przodu modułu.- Moduły z zamontowanymi stykami założyć w ramce montażowej.- Wężę pneumatyczne wsuwa się na styk pneumatyczny od tyłu modułu.Zaleca się środkowe miejsca modułowe i tuleje/obudowy łącznikowe o prostym wyjściu przewodu.</p>
--------------------	---